

Montageanweisung für:
Installation instruction for:

EZA-t / sp

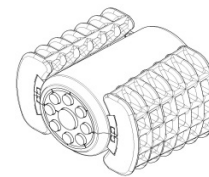

Beispiel / Example

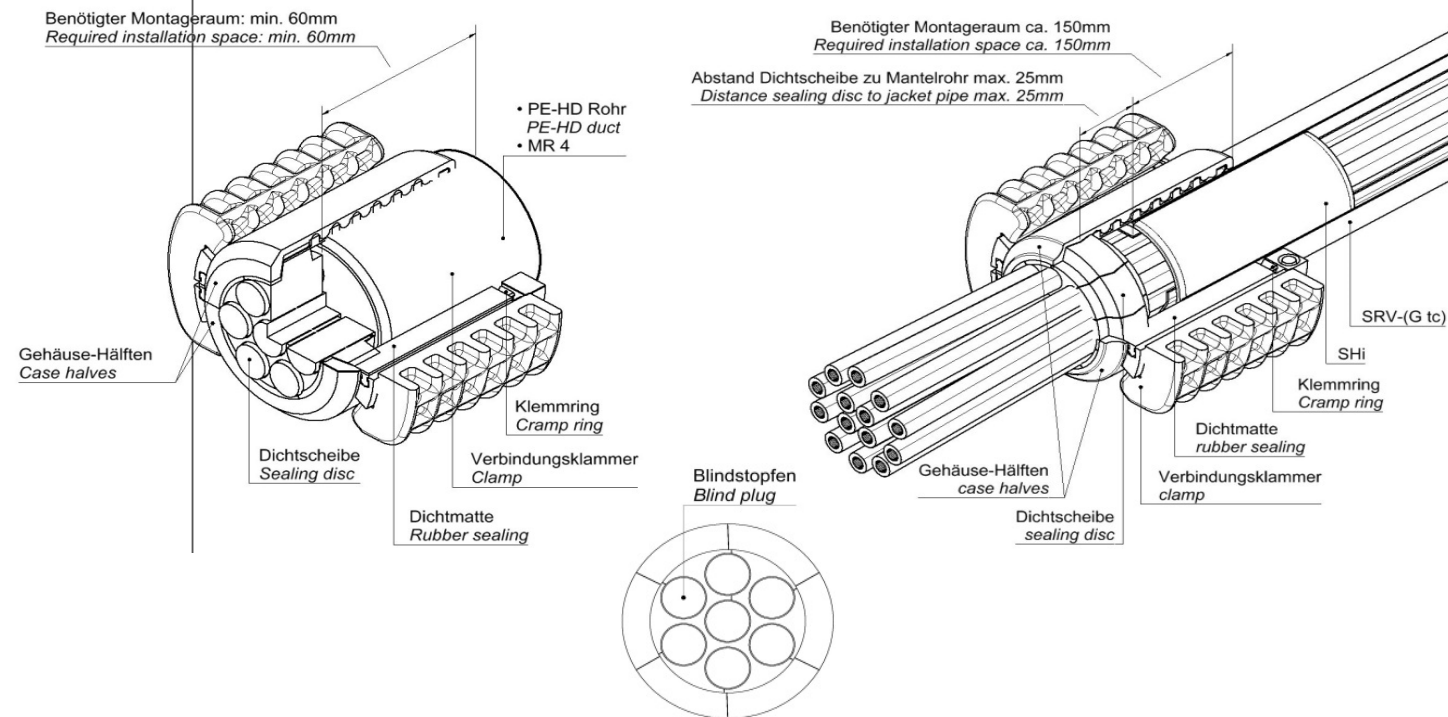

Montage / Installation

Vorbereitung

- 1) Bei PE-HD-Rohren / SRV und einlagigen SRV-G soll das Rohrende min. 60mm aus der Schachtwand ragen. Bei MR 4 soll das kürzeste Rohrende min. 150mm aus der Schachtwand ragen, die weiteren Rohrenden einen Versatz zum jeweils Vorhergehenden von min. 70mm aufweisen.
- 2) Bei SRV-G tc äußeres Mantelrohr zurücksetzen (Schachtüberstand min. 150mm). Inneres Mantelrohr auf gleiche Länge des äußeren Mantelrohrs zurücksetzen. SHi bündig in das äußere Mantelrohr einsetzen.

Preparation

- 1) Ends of PE-ducts and multi ducts shall be cutted plain to duct axis and chamfered and free outside of the wall of inspection chamber.
 - single duct min. 60mm
 - multi pipes, shortest pipe 150mm, each following pipe plus 70mm
- 2) Cut back the length of outer coating pipe (min. 150mm outside chamber). Cut inner coating pipe to the same length. Place the SHi.

Montage

- 3) Die Gehäuse-Hälften der Einzelzugabdichtung auf ordnungsgemäßen Einbau von Krallen-Klemmringsen und Dichtmatte überprüfen.
- 4) Die beiliegende Dichtscheibe entsprechend der Anzahl der speedpipe anpassen, indem die Blindstopfen entfernt werden. Dazu die dünne umlaufende Haut am Blindstopfen mit dem Messer heraustrennen und Blindstopfen entfernen.
- 5) Dichtscheibe über speedpipe legen. Hierbei ist darauf zu achten, dass von innen nach außen gearbeitet wird und die speedpipe nicht gekreuzt werden.
- 6) Zur Arbeitserleichterung die Dichtscheibe nach dem Einlegen der inneren speedpipe so nah wie möglich an das abzudichtende Rohr heran schieben, ggf. mit Gleitmittel (z.B. Silikonspray) benetzen.
- 7) Anschließend äußere speedpipe umlaufend in die Dichtscheibe einlegen. Dichtscheibe an das abzudichtende PE-Rohr nahezu bündig heran schieben (bei Mantelrohr des SRV / SRV-G max. Abstand 2,5cm).
- 8) Die beiden Gehäuse-Hälften (Krallenseite auf PE-HD Rohr) um das abzudichtende Rohr und die Dichtscheibe legen.

Installation

- 3) Check case of sealing element EZA-t whether all rubber sealings and clamp rings are mounted correctly.
- 4) Adjust the sealing disc to the number of speedpipe, herefore the blind plugs need to be removed. Slice the thin skin around the plugs with a knife and remove the plugs.
- 5) Lay sealing disc over speedpipe. Speedpipe may not to cross. Work from the inside to the outside.
- 6) For easier working move the sealing disc after mounting of the inner speedpipe as close as possible to the duct, if necessary use lubricant (e.g. silicon spray).
- 7) Afterwards lay outside speedpipes circular in the sealing disc. Move sealing disc almost align to the end of duct (max. distance at SRV / SRV-G 2,5cm).
- 8) Put both halves of the case around PE-duct (clamps on the duct) and around sealing disc.

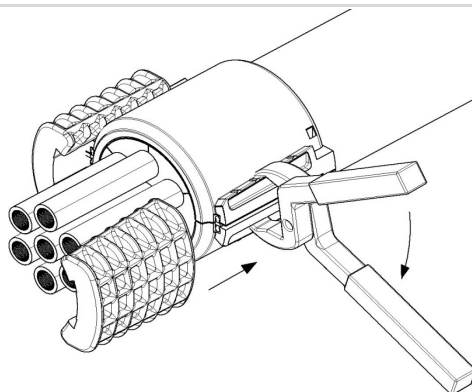

- 9) Die Verbindungsklammer auf einer Seite zu ca. 2/3 von Hand aufschieben. Auf der gegenüberliegenden Seite, die beiden Gehäusehälften mit einer Zange so fest zusammendrücken, dass die zweite Verbindungsklammer aufgeschoben werden kann. Anschließend beide Verbindungsklammern mit einem Hammer bündig, bis zum Anfang der Keilschräge, aufklopfen.

- 9) Push the connecting clamp on one side up to about 2/3 by hand. On the opposite side press the two half shells so tightly by using a plier that the second connecting clamp can be pushed onto. Subsequently, use a hammer and tap both connecting clamps flushly until the beginning of the sloping face.

Allgemeine Daten / General data

Beschreibung / Description	Einzelzugabdichtungen teilbar. Divisible sealing element.				
VE / Unit	12 St. 12 pcs.				
Artikel / Article	Anwendung / Application		speedpipe		Art.-Nr. / Article no.
	PE-Rohr / PE-duct	SRV / SRV-G / SRV-G tc	Ø [mm] / Ø [mm]	Anzahl / Number	
EZA-t 32 / 7x7	X	X	7	0-7	2355
EZA-t 40 / 8x7+12-14		X	7 / 12-14	0-8 / 0-1	42329
EZA-t 40 / 10x7	X		7	0-10	526
EZA-t 50 / 10x7+12-14		X	7 / 12-14	0-10 / 0-1	3552
EZA-t 40 / 14x7	X	X	7	0-14	4821
EZA-t 50 / 14x7	X	X	7	0-14	497
EZA-t 50 / 16x7+3x12		X	7 / 12	0-16 / 0-3	2195
EZA-t 50 / 18x7		X	7	0-18	42200
EZA-t 50 / 22x7+1x12		X	7 / 12	0-22 / 0-1	42331
EZA-t 50 / 24x7		X	7	0-24	5080
EZA-t 63 / 24x7+14-16		X	7 / 14-16	0-24 / 0-1	1071
EZA-t 32 / 3x10	X		10	0-3	506
EZA-t 32 / 4x10		X	10	0-4	4099
EZA-t 40 / 5x10	X	X	10	0-5	507
EZA-t 40 / 7x10	X		10	0-7	4097
EZA-t 50 / 8x10	X	X	10	0-8	5698
EZA-t 50 / 12x10		X	10	0-12	5085
EZA-t 32 / 3x12		X	12	0-3	4078
EZA-t 40 / 4x12		X	12	0-4	4083
EZA-t 40 / 5x12	X		12	0-5	1640
EZA-t 50 / 7x12	X	X	12	0-7	4090
EZA-t 50 / 9x12		X	12	0-9	5091
EZA-t 40 / 3x14		X	14	0-3	4101
EZA-t 50 / 5x14	X	X	14	0-5	1101
EZA-t 63 / 7x14	X	X	14	0-7	1072
EZA-t 40 / 3x16		X	16	0-3	42328
EZA-t 50 / 4x16		X	16	0-4	42330
EZA-t 63 / 7x16	X	X	16	0-7	1199
EZA-t 50 / 3x20	X	X	20	0-3	1407
EZA-t 63 / 4x20	X	X	20	0-4	1408

Entsorgung

Zur Wiederverwertung ist die EZA-t zu zerlegen. Die Zerlegung erfolgt, indem die Verschlussklammern gelöst werden. Auf den einzelnen Bauteilen ist das Material angegeben, aus dem diese gefertigt sind. Die Kunststoffteile und die Stahl-Krallenringe sind sortenrein zu entsorgen, der Dichtgummi ist dem Hausmüll zuzuführen. Von keinem der Materialien geht eine Gefahr für Grundwasser oder Umwelt aus.

Die Produkte des speedpipe® Systems sind aufeinander abgestimmt. Der Einsatz von Produkten Dritter mit den Produkten des speedpipe® Systems kann zu Beeinträchtigungen führen, auch wenn die Produkte denselben Spezifikationen entsprechen. Der Kunde hat deshalb bei Kombination von Produkten unterschiedlicher Hersteller die Auswirkungen und Kompatibilität für den konkreten Einsatz zu prüfen.

gabo Systemtechnik GmbH
Am Schaidweg 7
94559 Niederwinkling
GERMANY

Tel. +49 9962 950-200
Fax +49 9962 950-202
info@gabocom.com
www.gabocom.com

M 38
Freigabe: MK
Datum: 07.12.2016
Stand: 20

Für Aktualität und Vollständigkeit der Angaben und Informationen wird keine Gewähr übernommen. Dieses Dokument kann ohne Vorankündigung überarbeitet und ergänzt werden. Eine Haftung für Schäden ist ausgeschlossen.